

# Luralite Galaxy™ LED

## *Manual de instrucciones*

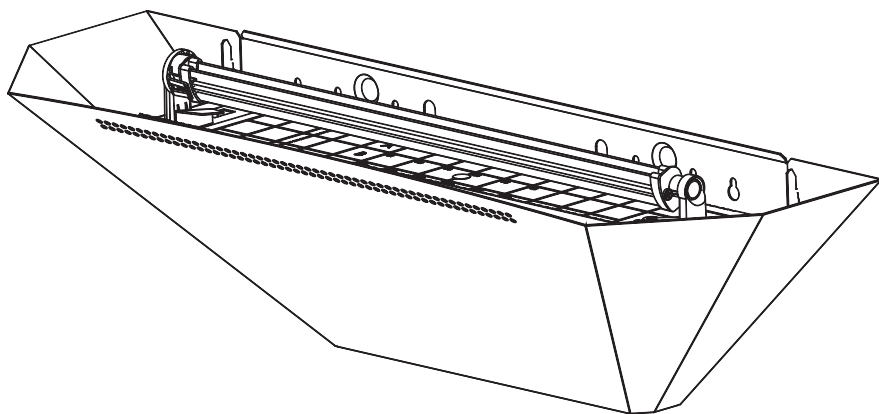

**Número de artículo**

1106078039 (EU) / 1106078041 (UK)

**Modelo**

Luralite Galaxy™ LED

**Dimensiones (ancho x profundo x alto)**

642 x 244 x 185

**Banda LED UV**

1 x 1106002596

**Tabla adhesiva (15 unidades)**

1/2 x 1106002593 / BG-1012-50-15

## INFORMACIÓN DE SEGURIDAD

Lea atentamente estas instrucciones y guárdelas en un lugar seguro para consultarlas en el futuro.



LEA EL MANUAL



USO SOLO EN INTERIORES

- Mantenga el aparato fuera del alcance de los niños.
- Los niños mayores de 8 años y las personas con discapacidad física, sensorial o mental o con falta de experiencia o conocimientos podrán utilizar este aparato bajo supervisión o si reciben las instrucciones de uso de forma segura y comprenden los peligros que entraña su uso.
- Un niño no debe realizar la limpieza ni el mantenimiento del aparato sin la supervisión de un adulto.
- Vigile a los niños para asegurarse de que no juegan con el aparato.
- **Advertencia:** Este aparato debe conectarse a tierra. Si el cable de alimentación está dañado, debe reemplazarlo con un cable o pieza especial del fabricante o de su agente de servicio.
- Este aparato es solo para uso en interiores.
- Este aparato no es adecuado para su uso en graneros, establos y lugares similares o en lugares en los que puede haber vapor inflamable o polvo explosivo.

## INSTRUCCIONES DE CABLEADO

Los cables de alimentación se distinguen por colores según el siguiente código:

AZUL = NEUTRAL

MARRÓN = CONDUCTOR

AMARILLO Y VERDE = TIERRA

En caso de que los colores de los cables de este aparato no correspondan con los colores que identifican los terminales en su clavija, haga lo siguiente:

- El cable de color AZUL debe conectarse al terminal que está marcado con la letra N.
- El cable de color MARRÓN debe conectarse al terminal que está marcado con la letra L.
- El cable de color AMARILLO Y VERDE debe conectarse al terminal que está marcado con la letra E o con el símbolo 

## GARANTÍA

Luralite Galaxy LED™ cuenta con dos años de garantía y, si se realiza el mantenimiento recomendado en estas instrucciones, puede funcionar correctamente durante muchos años. El uso de productos no adecuados puede anular la garantía. La garantía no cubre consumibles (lámparas UV y tablas adhesivas) ni si se rompe debido a un mal uso, a un manejo incorrecto o a una aplicación indebida.

## CONTENIDO DE LA CAJA

- 1 trampa de luz para insectos Luralite Galaxy LED™.
- 1 lámpara UV grande de 18 LED (instalada).
- 1 tabla adhesiva universal EasyCount™.
- 2 tornillos y enchufes de pared.
- 1 cable de red IEC extraíble.

## COLOCACIÓN E INDICACIONES

Las trampas de luz para insectos deberían instalarse como máximo a dos metros de altura, preferiblemente en el lugar más oscuro de la zona que se quiera proteger. No coloque el dispositivo cerca de ventanas, claraboyas u otras fuentes de luz o donde pueda quedar oculto por muebles, puertas u otros obstáculos. Preferiblemente, las trampas de luz para insectos deben ser visibles desde cualquier parte de la zona que se va a proteger.

Para garantizar que no haya insectos voladores en sus instalaciones, las

trampas de luz para insectos están diseñadas para funcionar las 24 horas del día. Los insectos se sienten más atraídos hacia estas trampas por la noche, cuando no hay otras fuentes de luz.

## INSTALACIÓN

Coloque la unidad en la superficie de montaje y marque dos puntos de fijación en la pared. Perfore agujeros donde se han marcado los puntos de fijación e inserte los tacos provistos. (Para superficies de pared especiales, como placas de yeso, deben utilizarse tacos adecuados). Coloque los tornillos de fijación y deje la cabeza ligeramente separada de la pared. Cuelgue Luralite Galaxy LED™ en los tornillos de fijación y apriételes desde la parte delantera de la unidad. A continuación, coloque el protector frontal en posición enganchándolo en los dos ganchos de la parte superior del bastidor. Una vez que Luralite Galaxy LED™ esté instalado en su lugar, coloque las tablas adhesivas donde corresponda como se describe en la sección de recambio de tablas adhesivas de este documento. Utilice el cable de alimentación extraíble y el enchufe para conectar Luralite Galaxy LED™ a una fuente de alimentación adecuada.

## MANTENIMIENTO

PELIGRO: RIESGO DE DESCARGA ELÉCTRICA.

## LIMPIEZA

La limpieza solo debe realizarse una vez se haya asegurado de que el dispositivo está desconectado de la red eléctrica. Se recomienda limpiar el dispositivo todos los meses. El dispositivo debe limpiarse a fondo con un paño húmedo para eliminar cualquier acumulación de suciedad. Asegúrese de que el dispositivo está completamente seco antes de volver a conectarlo a la red. Recomendamos que el dispositivo se limpie únicamente con un paño húmedo sin utilizar ningún tipo de producto químico, a excepción de un detergente suave.

## RECAMBIO DE LA TABLA ADHESIVA

La tabla adhesiva debe reemplazarse solo con una tabla adhesiva universal Universal EasyCount™ auténtica. Utilizar tablas adhesivas no aprobadas puede anular la garantía.

### Para sustituir la tabla adhesiva...

1. Desconecte la unidad de la fuente de alimentación antes de realizar cualquier trabajo de mantenimiento.
2. Retire la tabla adhesiva usada agarrándola por la parte frontal, la parte sin adhesivo, y levante y separe la unidad.
3. Rasgue a lo largo de las perforaciones de la nueva tabla adhesiva Universal EasyCount™ y utilice las secciones 3 o 5 dentro de Luralite Galaxy LED™. Guarde la parte que no haya utilizado para otra ocasión.
4. Retire el papel protector de la nueva tabla adhesiva.
5. Coloque la nueva tabla adhesiva en el dispositivo y deslicela con cuidado hacia la parte posterior del chasis, debajo de las dos guías laterales.
6. Vuelva a conectar la fuente de alimentación y asegúrese de que la lámpara LED UV está encendida.

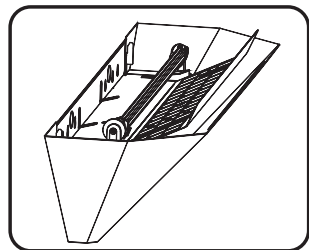

## SUSTITUCIÓN DE LA LÁMPARA UV LED

La sustitución de la lámpara LED UV solo debe realizarse una vez que se haya asegurado de que el dispositivo está desconectado de la red eléctrica. La salida de luz UV de la lámpara LED UV se funde a medida que pasa el tiempo y se reduce el nivel de luz UV que emite. Para que el nivel de protección contra insectos voladores sea el adecuado, la lámpara LED UV debería sustituirse cada tres años de uso.

### Para reemplazar las lámparas LED UV

1. Desconecte la unidad de la fuente de alimentación.
2. Coloque el portalámparas izquierdo en el bastidor y tire hacia delante de la pinza que sujeta la lámpara UV.
3. Deslice la lámpara UV hacia la derecha (soltándola del portalámparas izquierdo) y, a continuación, gírela hacia arriba y suéltela del portalámparas derecho.
4. Deseche la lámpara LED UV según la normativa local sobre RAEE, (véase la información sobre el reciclaje de RAEE).

### Para instalar una nueva lámpara LED...

1. Para instalar las nuevas lámparas LED UV, invierta el procedimiento anterior y asegúrese de que la pinza del portalámparas encaje en su lugar cuando se inserte la lámpara, de forma que quede colocada firmemente.
2. Al manipular las lámparas UV LED, trate de no tocar ninguno de los elementos/lentes LED.
3. Vuelva a conectar la fuente de alimentación y asegúrese de que las lámparas LED UV están encendidas.

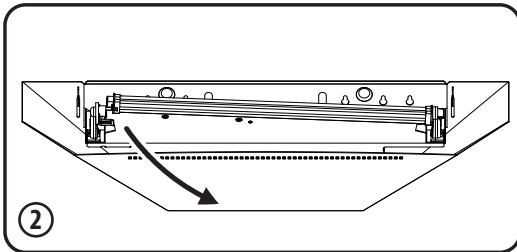
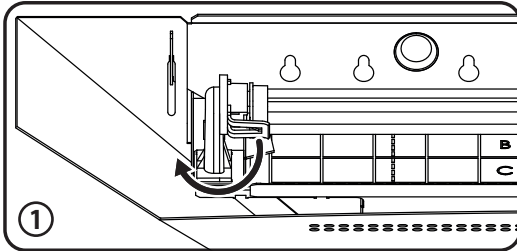

## ESPECIFICACIONES/PIEZAS DE REPUESTO

<b>Modelo</b>	Luralite Galaxy™ LED
<b>Voltaje</b>	110-230V ~ 50-60Hz
<b>Tamaño (mm)</b>	642 x 244 x 185
<b>Peso (kg)</b>	2.3kg
<b>Lámparas LED UV (paquete de 2)</b>	1 x 1106002596
<b>Tabla adhesiva (paquete de 15)</b>	1/2 x 1106002593 / BG-1012-50-15



### Para viviendas privadas: información sobre el reciclaje de RAEE

Este símbolo en los productos o documentos provistos significa que los residuos de aparatos eléctricos y electrónicos (RAEE) no deben mezclarse con los desechos domésticos generales. Para un correcto tratamiento, recuperación y reciclado, lleve este producto al punto limpio designado donde podrá dejarlo sin coste alguno. De forma alternativa, en algunos países es posible devolver los productos a su distribuidor local tras la compra de un nuevo producto equivalente. La eliminación correcta de este producto ayudará a ahorrar unos recursos muy valiosos y evitará posibles efectos negativos en la salud humana y el medio ambiente que podrían darse si se desecha de forma incorrecta. Póngase en contacto con las autoridades locales para obtener más información sobre el punto limpio más cercano. En caso de desechar este producto de forma incorrecta, podría enfrentarse a una multa según la legislación aplicable en su país.

### Para usuarios profesionales en la Unión Europea

Si quiere desechar aparatos eléctricos y electrónicos (AEE), póngase en contacto con su distribuidor o proveedor para obtener más información.

### Para la eliminación en países fuera de la Unión Europea

Este símbolo solo tiene validez en la Unión Europea (UE). Si quiere desechar este producto, póngase en contacto con sus autoridades locales o distribuidor y consulte cuál es el método correcto de eliminación.

Desarrollamos constantemente nuestros productos con el fin de satisfacer los estándares de nuestros clientes, por lo que la información de nuestros manuales puede cambiar. Por favor, visite [www.pelsis.com](http://www.pelsis.com) para obtener la última versión del manual. Este manual no se considera parte de ningún contrato con Pelsis Ltd.

# LuraliteGalaxy™LED



Pelsis Ltd, HG5 8PJ, UK  
Pelsis Belgium NV, Bornem 2880  
Pelsis LLC, Jackson, GA 30233, USA

[www.insectocutor.eu](http://www.insectocutor.eu)