

Luralite Galaxy™ LED

Libretto di istruzioni

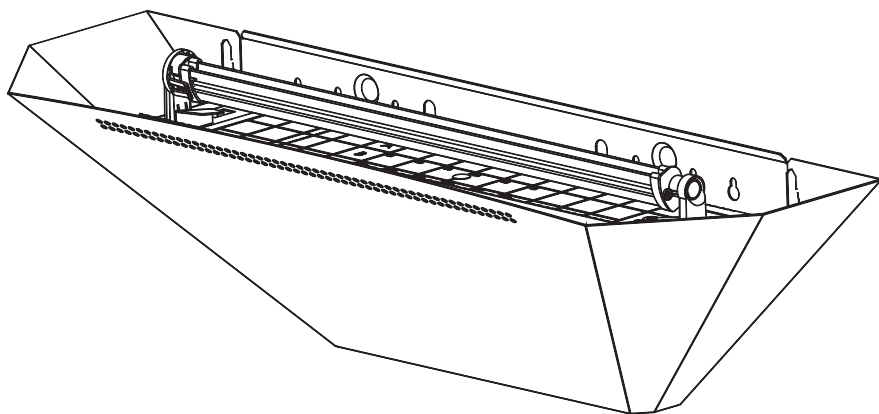

Codice Articolo

1106078039 (EU) / 1106078041 (UK)

Modello

Luralite Galaxy™ LED

Dimensioni LxPxA

642 x 244 x 185

Lampada UV a LED

1 x 1106002596

Tavoletta adesiva (x15)

1/2 x 1106002593 / BG-1012-50-15

INFORMAZIONI SULLA SICUREZZA

Leggere attentamente queste istruzioni e conservarle in un luogo sicuro per la consultazione futura.



LEGGERE IL MANUALE D'USO



SOLO PER LUOGHI CHIUSI

- Quest'apparecchio deve essere tenuto lontano dalla portata dei bambini.
- L'apparecchio può essere utilizzato da bambini di età a partire da 8 anni e persone con ridotte capacità fisiche, sensoriali o mentali oppure senza esperienza e conoscenza se sono istruite e sorvegliate durante l'uso in sicurezza dell'apparecchio e ne comprendono i rischi.
- La pulizia e la manutenzione a cura dell'utente non devono essere eseguite dai bambini senza essere sorvegliati.
- I bambini devono essere sorvegliati per garantire che non giochino con l'apparecchio.
- **Attenzione:** L'apparecchio deve essere collegato a terra. Se il cavo di alimentazione è danneggiato, deve essere sostituito con un cavo speciale o assemblato disponibile presso il produttore oppure il rispettivo rappresentante dell'assistenza.
- Quest'apparecchio è destinato esclusivamente all'uso in luoghi chiusi.
- Quest'apparecchio non è idoneo all'uso in fienili, stalle e ambienti simili oppure in luoghi in cui potrebbe essere presente del vapore infiammabile o della polvere esplosiva.

ISTRUZIONI SUL CABLAGGIO

I fili del cavo di rete sono colorati nel rispetto dei seguenti codici:

BLU = NEUTRO

MARRONE = TENSIONE

GIALLO E VERDE = TERRA

Dal momento che i colori del filo nel cavo di rete di quest'apparecchio potrebbero non corrispondere al contrassegno cromatico che identifica i terminali sulla propria spina, procedere come indicato di seguito:

- Il filo di colore BLU deve essere collegato al terminale contrassegnato dalla lettera N.
- Il filo di colore MARRONE deve essere collegato al terminale contrassegnato dalla lettera L.
- Il filo di colore GIALLO e VERDE deve essere collegato al terminale contrassegnato dalla lettera E o dal simbolo 

GARANZIA

Luralite Galaxy LED™ ha una garanzia di due anni e, se mantenuto come consigliato nelle presenti istruzioni, dovrebbe continuare a funzionare per molti anni. L'impiego di materiali di consumo non approvati potrebbe rendere nulla la garanzia. La garanzia non copre i materiali di consumo (lampade UV e tavolette adesive), anomalie di funzionamento dovute all'uso errato, non corretto oppure all'utilizzo in un'applicazione non corretta.

CONTENUTO DELLA CONFEZIONE

- 1 x trappola luminosa per insetti Luralite Galaxy LED™
- 1 x lampada UV (installata) a 18 LED grande
- 1 x tavoletta adesiva Universal EasyCount™
- 2 x viti e tasselli da parete
- 1 x cavo di rete IEC rimovibile.

POSIZIONE E ORIENTAMENTO

Le trappole luminose per insetti devono essere installate a due metri o meno dal pavimento, preferibilmente nel luogo più buio nell'area da proteggere. Non posizionare l'unità in prossimità di finestre, lucernari o altre sorgenti di luce, oppure nei luoghi in cui potrebbe essere oscurata da elementi di arredo, porte o altri ostacoli. In condizioni ideali, le trappole luminose per insetti dovrebbero essere visibili da qualsiasi parte dell'area

da proteggere.

Le trappole luminose per insetti devono essere in funzione 24 al giorno, a garanzia che i propri ambienti siano privi di insetti volanti. Gli insetti sono prevalentemente attratti dalle trappole luminose di notte, quando non vi è alcuna competizione con la luce diurna o altre sorgenti luminose.

INSTALLAZIONE

Avvicinare l'unità alla superficie di montaggio e contrassegnare i due punti di fissaggio sulla parete. Eseguire dei fori attraverso i punti di fissaggio contrassegnati e inserirvi i tasselli da parete forniti. (Per pareti con superfici speciali, ad es. il cartongesso, servirsi di tasselli da parete appropriati.) Inserire le viti di fissaggio, lasciando la testa leggermente sporgente dalla parete. Agganciare Luralite Galaxy LED™ alle viti di fissaggio, quindi serrare dalla parte anteriore dell'unità. Poi, portare la protezione anteriore in posizione, agganciandola in corrispondenza dei due ganci sulla parte superiore dell'intelaiatura. Una volta che il modello Luralite Galaxy LED™ è installato in posizione, inserire la tavoletta adesiva come descritto nel paragrafo sulla sua sostituzione di questo documento. Utilizzare il cavo di rete rimovibile e la spina per collegare Luralite Galaxy LED™ a una sorgente di alimentazione idonea.

MANUTENZIONE

CAUTELA - RISCHIO DI SCOSSE ELETTRICHE.

PULIZIA

La pulizia deve essere eseguita soltanto dopo essersi accertati che l'unità sia stata scollegata dalla rete. Si consiglia di eseguire la pulizia ogni mese. L'unità deve essere pulita accuratamente con un panno umido, rimuovendo eventuali accumuli di sporczia. Assicurarsi che l'unità sia completamente asciutta prima di ricollegarla all'alimentazione. Consigliamo di pulire l'unità utilizzando esclusivamente un panno umido che non contiene sostanze chimiche oltre al detergente delicato.

SOSTITUZIONE DELLA TAVOLETTA ADESIVA

La tavoletta adesiva deve essere sostituita soltanto con una tavoletta adesiva Universal EasyCount™ originale. L'impiego di tavolette adesive non approvate potrebbe rendere nulla la garanzia.

Per sostituire la tavoletta adesiva...

1. Prima d'intervenire, isolare l'unità dall'alimentazione di rete.
2. Rimuovere la tavoletta adesiva usata afferrando la sezione anteriore priva di colla, quindi tirarla in avanti e toglierla dall'unità.
3. Lungo le perforazioni, staccare la tavoletta adesiva Universal EasyCount™, utilizzando le sezioni 3 o 5 in Luralite Galaxy LED™, trattene la parte inutilizzata per un uso futuro.
4. Rimuovere la carta di supporto dalla nuova tavoletta adesiva.
5. Avvicinare la nuova tavoletta adesiva all'unità, prima di farla scorrere con cautela verso il retro dell'intelaiatura, sotto le due guide laterali della tavoletta adesiva.
6. Collegare di nuovo l'alimentazione di rete e accertarsi che la lampada UV a LED si accenda.

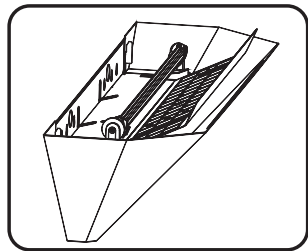

SOSTITUZIONE DELLA LAMPADA UV A LED

La sostituzione della lampada UV a LED deve essere eseguita soltanto dopo essersi accertati che l'unità sia stata scollegata dall'alimentazione di rete. L'emissione luminosa UV dalla lampada UV a LED si dissolve lentamente con il passare del tempo, e il livello di raggi UV emessi diminuisce. Per mantenere appropriati i livelli di protezione contro gli insetti volanti, la lampada UV a LED deve essere sostituita dopo tre anni di utilizzo.

Per sostituire la lampada UV a LED

1. Isolare l'unità dall'alimentazione di rete.
2. Individuare il portalamпада a sinistra sull'intelaiatura e tirare in avanti il fermaglio che tiene la lampada UV in posizione.
3. Far scorrere la lampada UV verso destra (rilasciandola dal portalamпада a sinistra), quindi inclinare la lampada UV verso l'alto e sganciarla dal portalamпада a destra.
4. Smaltire la lampada UV a LED in conformità con le disposizioni RAEE locali (vedere le informazioni sullo smaltimento per gli utenti di RAEE).

PER INSERIRE UNA NUOVA LAMPADA A LED...

1. Per installare le nuove lampade UV a LED, attenersi alla procedura sopraindicata procedendo all'inverso, accertandosi che il fermaglio del portalamпада s'innesti in posizione quando la lampada è inserita, assicurandola in posizione.
2. Prestare cautela quando si manipolano le lampade UV a LED. Non toccare i singoli elementi/le lenti a LED.
3. Collegare di nuovo l'alimentazione di rete e accertarsi che le lampade UV a LED si accendano.

SPECIFICHE/RICAMBI

Modello	Luralite Galaxy™ LED
Tensione	110-230V ~ 50-60Hz
Dimensioni (mm)	642 x 244 x 185
Peso (kg)	2.3kg
Lampade UV a LED (Confezione da 2)	1 x 1106002596
Tavoletta adesiva (Confezione da 15)	1/2 x 1106002593 / BG-1012-50-15



Per gli utenti privati: Informazioni relative allo smaltimento per gli utenti di RAEE

Questo simbolo sul prodotto/sui prodotti e/o nella documentazione allegata indica che le apparecchiature elettroniche ed elettroniche (RAEE) usate non devono essere gettate tra i rifiuti domestici indifferenziati. Per il trattamento, recupero e riciclaggio idonei, si prega di portare questo prodotto/questi prodotti nei punti di raccolta prestabiliti, dove saranno accettati gratuitamente. In alternativa, in alcuni paesi, l'utente potrebbe avere la possibilità di restituire i prodotti al proprio rivenditore locale dietro l'acquisto di un prodotto nuovo equivalente. Il corretto smaltimento di questo prodotto aiuterà a proteggere risorse preziose e prevenire potenziali effetti negativi sulla salute umana e sull'ambiente, che potrebbero altrimenti derivare da una manipolazione errata dei rifiuti. Si prega di contattare la propria autorità locale per maggiori dettagli sul punto di raccolta designato più vicino. In conformità con la legislazione del paese dell'utente, sono applicabili disposizioni penali per lo smaltimento errato di questi rifiuti.

Per gli utenti professionali nell'Unione Europea

Se si desidera smaltire apparecchiature elettriche ed elettroniche (AEE), si prega di contattare il proprio rivenditore o fornitore per maggiori informazioni.

Per lo smaltimento in paesi al di fuori dell'Unione Europea

Questo simbolo è valido soltanto nell'Unione Europea (UE). Se si desidera smaltire questo prodotto, si prega di contattare le proprie autorità locali o il rivenditore e chiedere il metodo corretto di smaltimento.

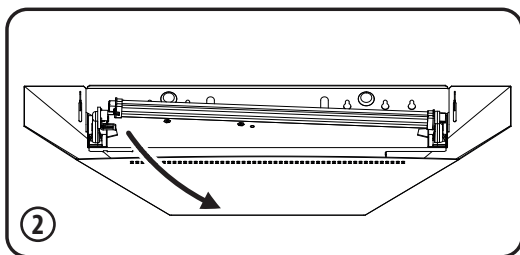
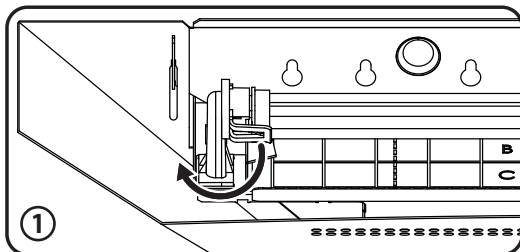

Sviluppiamo costantemente i nostri prodotti al fine di soddisfare gli standard in evoluzione dei nostri clienti e, pertanto, le informazioni nei nostri manuali d'istruzioni potrebbero cambiare. Si prega di visitare www.pelsis.com per la versione aggiornata del presente manuale. È da intendersi che questo manuale non sia parte integrante di qualsiasi contratto con Pelsis Ltd.

LuraliteGalaxy™LED



Pelsis Ltd, HG5 8PJ, UK
Pelsis Belgium NV, Bornem 2880
Pelsis LLC, Jackson, GA 30233, USA

www.insectocutor.eu